

NO.	材質	硬度	處理
2	彈簧鋼	HRC40~50	五彩鋅
3, 4, 5	彈簧鋼	HRC40~50	染黑

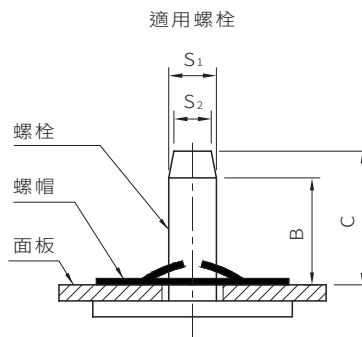
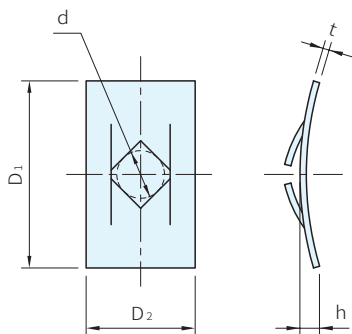

品號		螺帽尺寸							適用螺栓					推力負載 (kgf)	數量袋	庫存
Type	NO.	d		D1	D2	Gen. 公差	h		t	S1		S2	B			
		內徑	公差				高度	公差		公差						
PSN	*2	1.85	±0.1	12	6	±0.15	1.0				2.07	1.6	4.5	6	23	·
	3	2.80		14	8		1.2			3.1	2.6				2000	·
CAP-PSN (袋裝)	4	3.80	+0.2 -0.1	16	9	±0.25	1.5	±0.25	0.4	4.1	3.6	6.0	8	50		·
	5	4.80		18	11		1.6			5.1	4.6					·

PS 備註

- 推力負載的數據資料是由負荷測試取得的，測試軸是冷軋鋼
- 此扣環不可以裝配在硬化的螺栓上
- 袋裝訂貨，經濟實惠
- *PSN-2 處理為五彩鋅

訂貨： - 交期： 天 ·
 PSN - 3
 CAP-PSN - 3 天 袋裝